

소요 수 QTY				품 번 ITEM	품 명 DESCRIPTION	재 질 MATERIAL	규 격 SPECIFICATION	비 고 REMARK
G04	G03	G02	G01					
			1	01	Out Line		APM-FG22D/FG20G/FG12MMN2	무Key, Brake Type
		1		02	Out Line		APM-FG35D/FG30G/FG20MMN2	무Key, Brake Type
	1			03	Out Line		APM-FG55D/FG44G/FG30MMN2	무Key, Brake Type
1				04	Out Line		APM-FG75D/FG60G/FG44MMN2	무Key, Brake Type

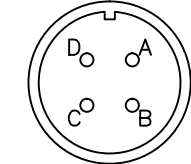

Pin No.	Phase
A	U
B	V
C	W
D	FG

MS3102A22-22P
(4 pole plug)
<Power Connector 핀 배열>

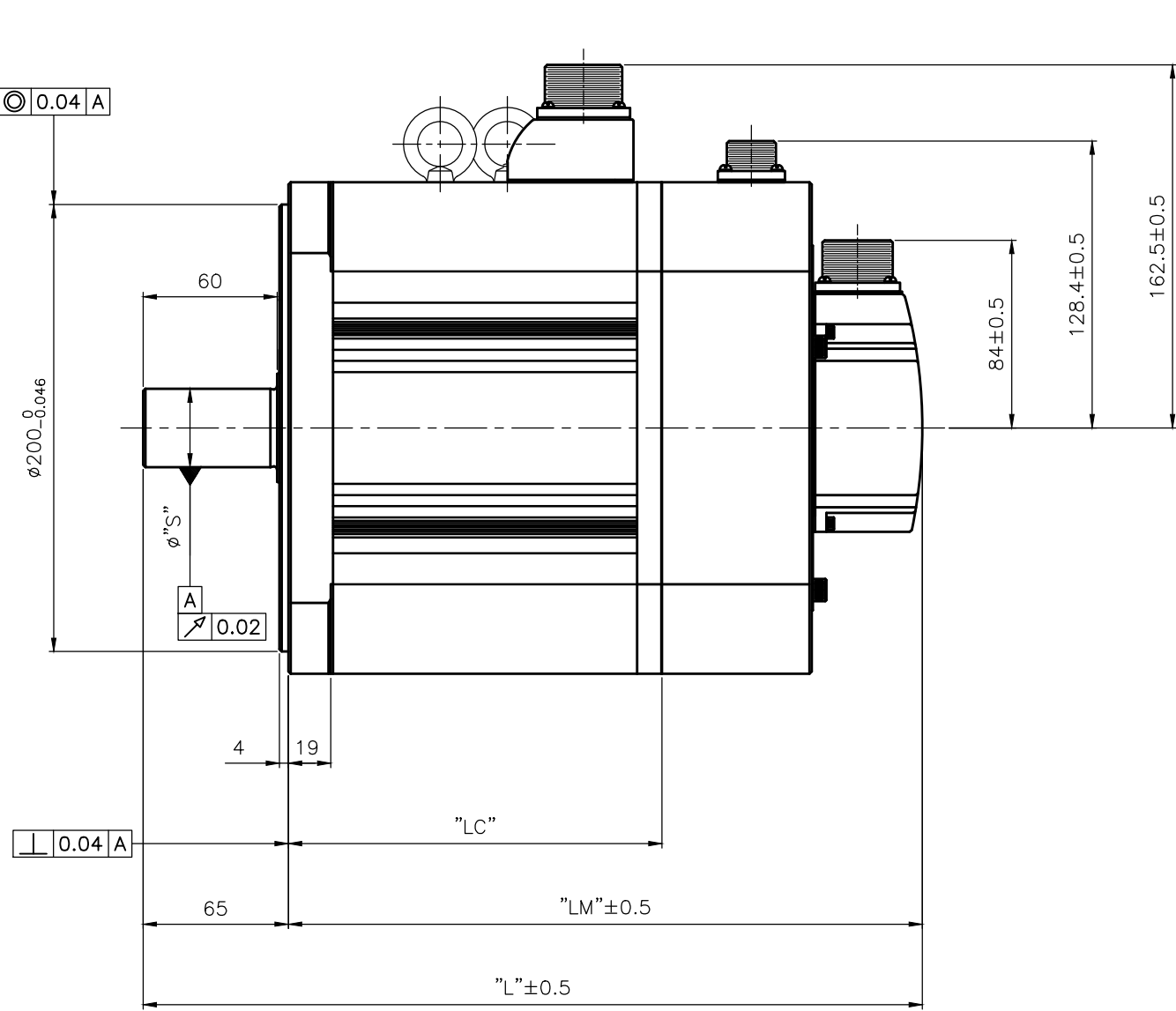
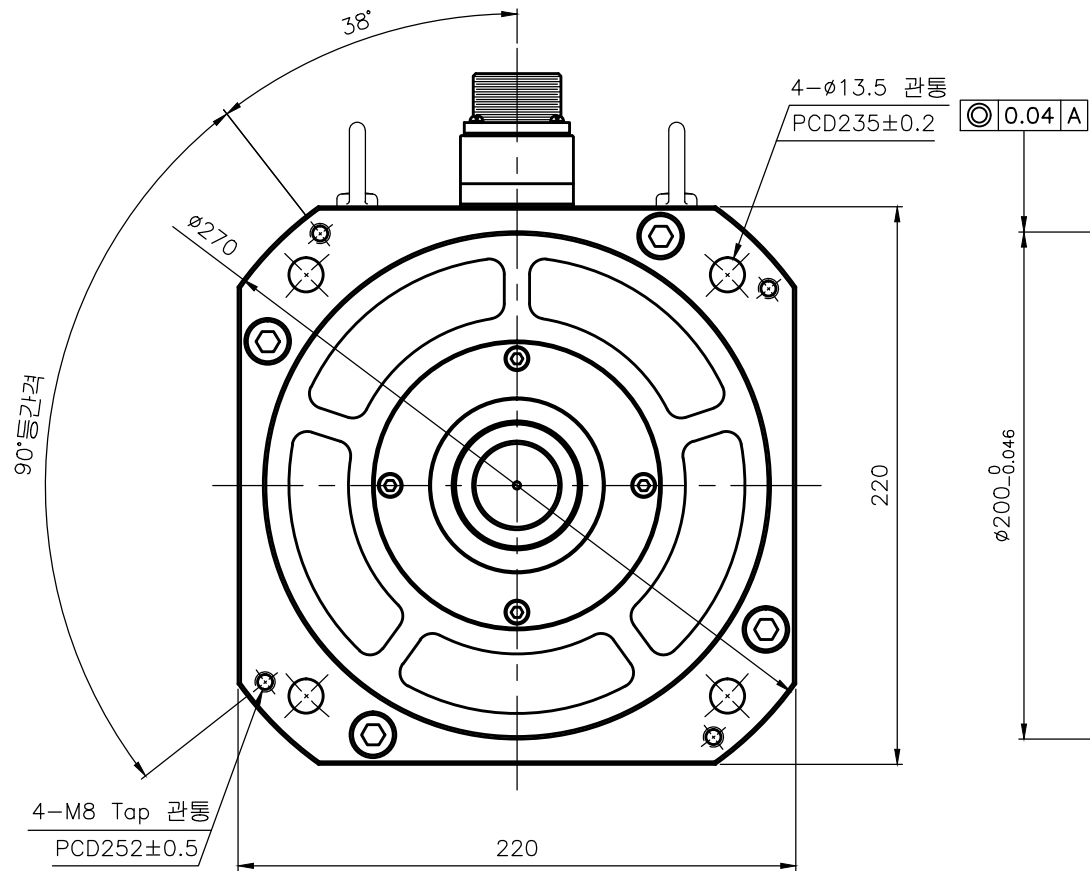
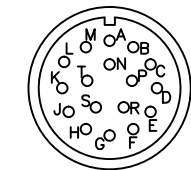

Pin No.	Encoder Phase	Pin No.	Encoder Phase
A	MA	M	-
B	MA	N	-
C	SLO	P	-
D	SLO	R	-
E	VDD_B	H	+5V
F	GND_B	G	0V
K	-	J	SHIELD
L	-	-	-

MS3102A20-29P
(17 pole plug)
<Encoder Connector 핀 배열>

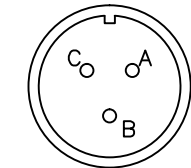

Pin No.	Phase
A	BK+
B	BK-
C	-

MS3102A14S-7P
(3 pole plug)
<Brake Connector 핀 배열>

군 번	Part No.	모델명	외형치수			
			L	LM	LC	S
G01	미정	APM-FG22DMN2				
	미정	APM-FG20GMN2	295.7	230.7	114.2	35.0 _{±0.10}
	미정	APM-FG12MMN2				
G02	미정	APM-FG35DMN2				
	미정	APM-FG30GMN2	316.7	251.7	135.2	35.0 _{±0.10}
	미정	APM-FG20MMN2				

군 번	Part No.	모델명	외형치수			
			L	LM	LC	S
G03	미정	APM-FG55DMN2				
	미정	APM-FG44GMN2	348.7	283.7	167.2	35.0 _{±0.10}
	미정	APM-FG30MMN2				
G04	미정	APM-FG75DMN2				
	미정	APM-FG60GMN2	370.7	305.7	189.2	42.0 _{±0.10}
	미정	APM-FG44MMN2				

무지정 공차	
치수 구분	기본 공차
~3mm 이하	±0.10
3~6mm 이하	±0.12
6~10mm 이하	±0.15
10~18mm 이하	±0.18
18~30mm 이하	±0.21
30~50mm 이하	±0.25
50~80mm 이하	±0.30
80~120mm 이하	±0.35
120~180mm 이하	±0.40
180~250mm 이하	±0.46
250~315mm 이하	±0.52
315~400mm 이하	±0.57
400~500mm 이하	±0.63
500mm 초과	±0.70

개 CHANGE

1 2 3 4 5

LS Mecapion

3RD ANGLE PROJECTION SCALE 1/1 (N.S)

제품명 PRODUCT NAME AP22 Servo Motor

단위 UNIT MM

일 DATA 2018.11.01

도면명칭 TITLE Out Line (무Key, Brake Type)

도면번호 DWG. NO. FM22GA004-1

참조도면 REF. NO.

DESIGNED CHECKED APPROVED

Ver 1.0