

소요 수 QTY	품 번 ITEM	품 명 DESCRIPTION	재 질 MATERIAL	규 격 SPECIFICATION	비 고 REMARK
1	01	Out Line		APM-FG150GMK	Key Type

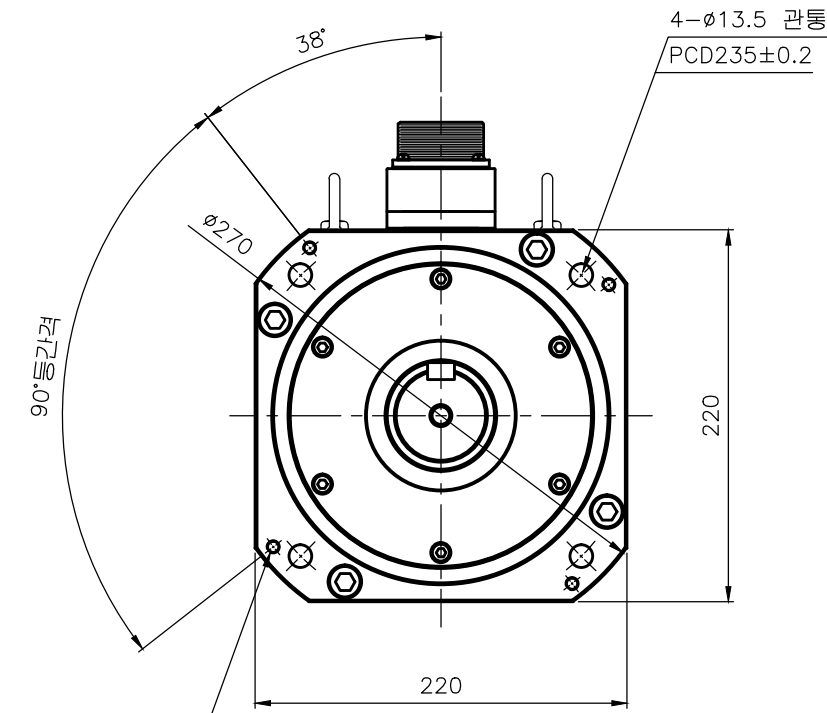

4-M8 Tap 관통
PCD252±0.5

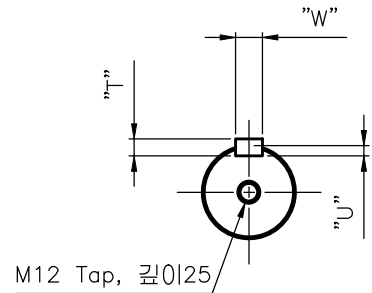

<Shaft Dimensions>

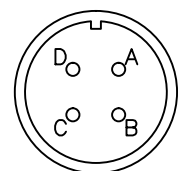
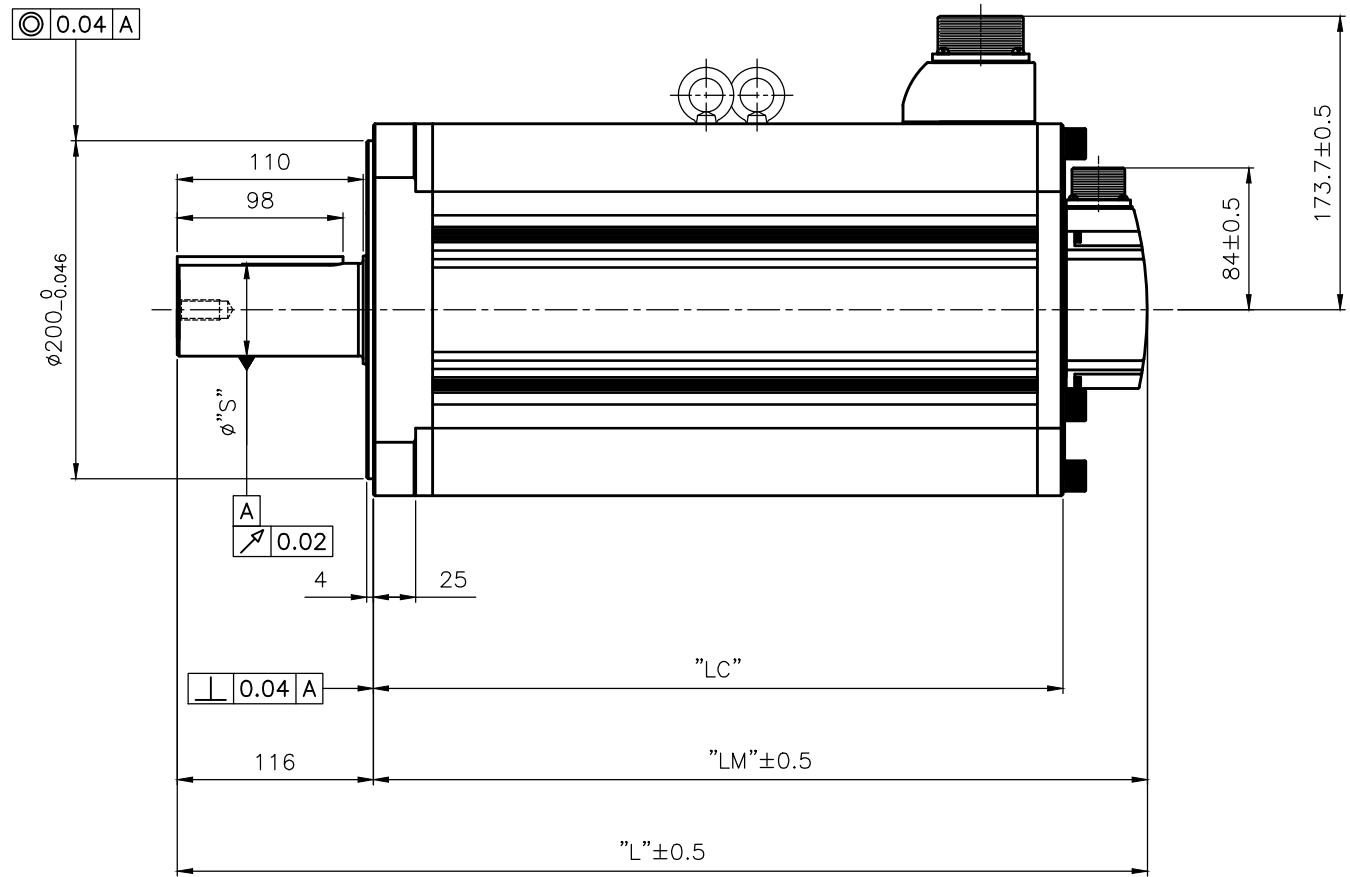

MS3102A32-17P
(4 pole plug)

<Power Connector 핀 배열>

Pin No.	Phase
A	U
B	V
C	W
D	FG

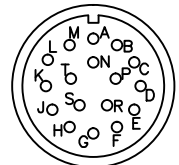

MS3102A20-29P
(17 pole plug)

<Encoder Connector 핀 배열>

Pin No.	Encoder Phase	Pin No.	Encoder Phase
A	MA	M	-
B	MA	N	-
C	SLO	P	-
D	SLO	R	-
E	VDD_B	H	+5V
F	GND_B	G	0V
K	-	J	SHIELD
L	-	-	-

군 번	Part No.	모델명	외형치수				Key 치수		
			L	LM	LC	S	T	W	U
G01	47160877	APM-FG150GMK	574	458	408	55.0	10	16	6

무지정 공차	
치수 구분	기본 공차
~3mm 이하	±0.10
3~6mm 이하	±0.12
6~10mm 이하	±0.15
10~18mm 이하	±0.18
18~30mm 이하	±0.21
30~50mm 이하	±0.25
50~80mm 이하	±0.30
80~120mm 이하	±0.35
120~180mm 이하	±0.40
180~250mm 이하	±0.46
250~315mm 이하	±0.52
315~400mm 이하	±0.57
400~500mm 이하	±0.63
500mm 초과	±0.70

개 CHANGE 개

1 2 3 4 5

LS Mecapion

삼 각 법 3RD ANGLE PROJECTION

척 도 SCALE 1/1 (N.S)

제 품 명 PRODUCT NAME AP22 Servo Motor

단 위 UNIT MM

일 자 DATA 2018.11.01

도 면 명 칭 TITLE Out Line (Key Type)

설 계 DESIGNED

검 도 CHECKED

승 인 APPROVED

도 면 번호 DWG. NO. FM22GA001-4

참 조 도 면 REF. NO.

Ver 1.0